

Estas instrucciones son para los siguientes servomotores:

Referencia	Tipo de protección	Tensión nominal	Par Nm	Potencia absorbida	
				En servicio	En reposo
ANT-04C1E, ANT-04P1E	IP20	24 V CA/CC	4	2,5 VA / 1,5 W	1,0 W
ANT-04C2E, ANT-04P2E		120/230 V CA		máx. 5,0 VA	máx. 2,0 VA
AN-04C1E, AN-04P1E	IP55	24 V CA/CC		2,5 VA / 1,5 W	1,0 W
AN-04C2E, AN-04P2E		120/230 V CA		máx. 5,0 VA	máx. 2,0 VA

Suministro

El suministro incluye:

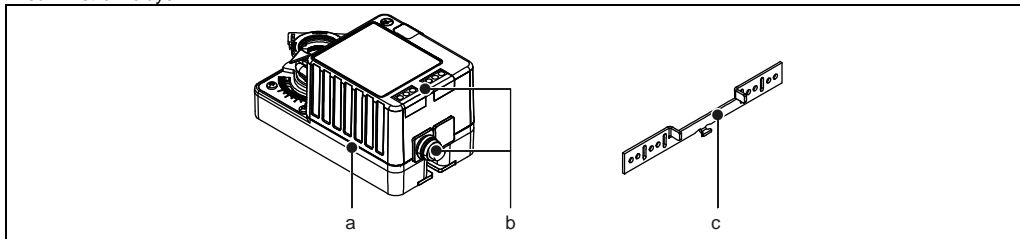

a	Servomotor	c	Pletina de sujeción
b	La cantidad de cables o de bornes en serie depende del tipo.		

Medidas de seguridad



Lea atentamente las siguientes indicaciones **antes** de realizar cualquier trabajo en el servomotor:

- El servomotor debe funcionar sólo con la tensión de alimentación indicada en la placa de características.
- El servomotor debe instalarse sólo en sitios que cumplan la clase de protección indicada en la placa de características.
- Los servomotores de este tipo no deben ser considerados como componentes/piezas relevantes para la seguridad. Esto se aplica especialmente en casos de protección contra incendios y explosión, y también cuando sea necesario un cuidado especial por motivos sanitarios.
- Sólo el personal especializado y autorizado deberá realizar el montaje y la conexión eléctrica.
- La conexión eléctrica del servomotor debe realizarse en conformidad con las normas y directivas vigentes y según las disposiciones legales aplicables.
- Debe haber un dispositivo que corte la corriente de los servomotores (distancia entre contactos mín. 3 mm).
- El servomotor debe ser puesto en servicio sólo cuando se encuentre en perfecto estado.
- La carcasa debe ser abierta sólo por el fabricante. El cable de conexión del servomotor no puede reemplazarse. Si el cable se daña, hay que sustituir todo el servomotor.
- Para determinar el par necesario para las válvulas se han de tener en cuenta las indicaciones del fabricante de las válvulas referentes al diámetro, al tipo de construcción, al lugar de emplazamiento y las condiciones.
- La manipulación manual debe realizarse sólo con la herramienta suministrada u otra que tenga las mismas características.

Utilización

Estos servomotores han sido diseñados para el accionamiento de válvulas y compuertas en instalaciones de calefacción y climatización.

Retirada y reciclaje



Recicle el servomotor de acuerdo a las normativas y directivas medioambientales vigentes o devuélvalo al fabricante.

El fabricante se reserva el derecho de cobrar una tasa en concepto de gestión de residuos..

Conformidad con las normas

Modo de funcionamiento: tipo 1 (NE 60730-1). Normas: NE60730-1, NE60730-2-14, NE-55022 clase B, NE55014, NE61000

En www.elodrive.com encontrará más información y también la declaración de conformidad con las normas de la UE.

Estas instruções referem-se aos seguintes actuadores:

Modelo	Tipo de protecção	Tensão nominal	Binário em Nm	Consumo de potência	
				Funcionamento	Parado
ANT-04C1E, ANT-04P1E	IP20	24 V AC/DC	4	2,5 VA / 1,5 W	1,0 W
ANT-04C2E, ANT-04P2E		120/230 V AC		máx. 5,0 VA	máx. 2,0 VA
AN-04C1E, AN-04P1E	IP55	24 V AC/DC		2,5 VA / 1,5 W	1,0 W
AN-04C2E, AN-04P2E		120/230 V AC		máx. 5,0 VA	máx. 2,0 VA

Volume de fornecimento

O volume de fornecimento é composto por:

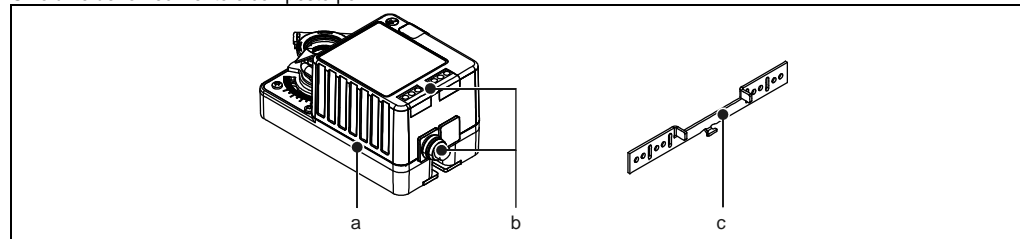

a	Actuador	c	Placa de protecção contra torção
b	A quantidade de cabos ou bornes em série depende do modelo.		

Instruções de segurança



Por favor leia com atenção as instruções de segurança que se seguem **antes** de proceder a trabalhos no actuador:

- O actuador só pode ser operado com as tensões indicadas na placa de características.
- O actuador só pode ser operado em áreas que correspondam à classe de protecção indicada na placa de características.
- Chamamos a atenção para o facto de actuadores deste tipo não terem sido concebidos como parte/componente relevante em termos de segurança. Isso tem, sobretudo, que ser tido em consideração nas áreas de protecção contra incêndio, protecção contra explosão, e em áreas que exijam especial cuidado para manutenção da saúde.
- A montagem e a conexão eléctrica só podem ser efectuadas por um técnico autorizado para o efeito.
- A conexão eléctrica do actuador tem que ser efectuada conforme as normas e directivas actualmente em vigor, assim como de acordo com as prescrições legais.
- Para separar o actuador da rede tem que haver um dispositivo que separe os condutores (mín. 3 mm de abertura de contacto).
- O actuador só pode ser posto em funcionamento em perfeito estado técnico.
- A caixa só pode ser aberta na fábrica de produção. O cabo de ligação deste actuador não pode ser substituído. Se o cabo ficar danificado o actuador tem que ser substituído.
- Ao determinar o binário necessário das válvulas de ar há que ter em consideração as indicações do fabricante das mesmas em relação a secção, modelo, local de montagem e condições do ar.
- O ajuste manual só pode ser efectuado com a ferramenta em anexo ou outra semelhante.

Utilização para os fins previstos

Actuadores deste tipo foram concebidos para ajustar válvulas de ar em instalações das áreas de aquecimento, ar condicionado e ventilação.

Eliminação e devolução



Se for preciso eliminar o actuador isso deve ser efectuado conforme as directivas e prescrições em vigor de maneira a não prejudicar o ambiente ou entregando-o ao fabricante. O fabricante reserva-se o direito de cobrar uma certa quantia pela eliminação do actuador.

Conformidade com normas

Funcionamento: modelo 1 (EN 60730-1). Normas: EN60730-1, EN60730-2-14, EN-55022 classe B, EN55014, EN61000

Para informações sobre a conformidade CE, assim como para mais informações, consultar www.elodrive.com.

Montaje / Montagem



- El montaje debe realizarse sólo por personal especializado y autorizado. / A montagem só pode ser efectuada por um técnico autorizado para o efeito.
- Durante el montaje debe cuidarse de que haya espacio suficiente para la ventilación posterior (p.ej. 4 mm) / Ao montar há que assegurar espaço suficiente para ventilação traseira (por exemplo: 4 mm).

Aflojar las tuercas (1) del borne de tornillo de tal modo que pueda insertarse el eje. / Desatarraxar as porcas (1) do borne roscado de maneira a poder encaixar aí o eixo.

Monte el servomotor de acuerdo al siguiente dibujo. / Montar o actuador conforme o esquema que se segue.

Use tornillos estándar (no se incluyen en el suministro). / Utilizar parafusos usuais no mercado (não incluídos no volume de fornecimento).

Vuelva a apretar el adaptador firmemente. / Voltar a apertar o parafuso do adaptador.

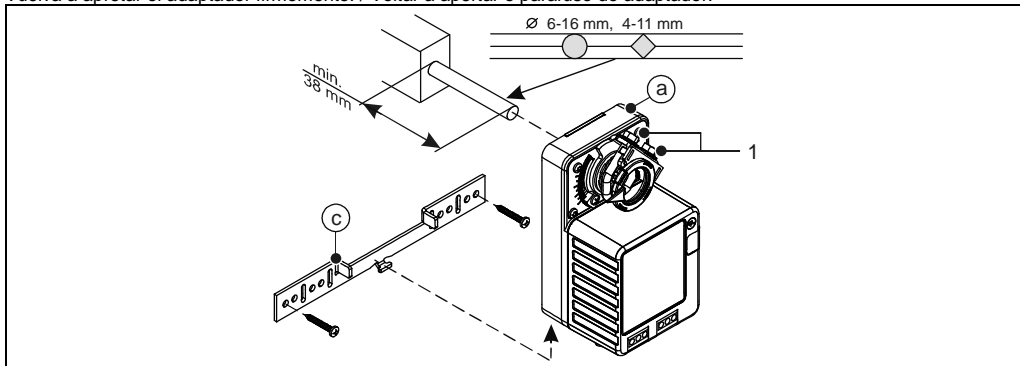

Conexión eléctrica / Conexão eléctrica



- Debe haber un dispositivo que corte la corriente de alimentación (distancia entre contactos mín. 3 mm). / Para separar o actuador da rede tem que haver um dispositivo que separe os condutores (mín. 3 mm de abertura de contacto).
- Sólo el personal especializado y autorizado deberá realizar la conexión eléctrica. / A conexão eléctrica só pode ser efectuada por um técnico autorizado para o efeito.

Conecte el servomotor según se indica a continuación. / Conectar o actuador como a seguir se indica.

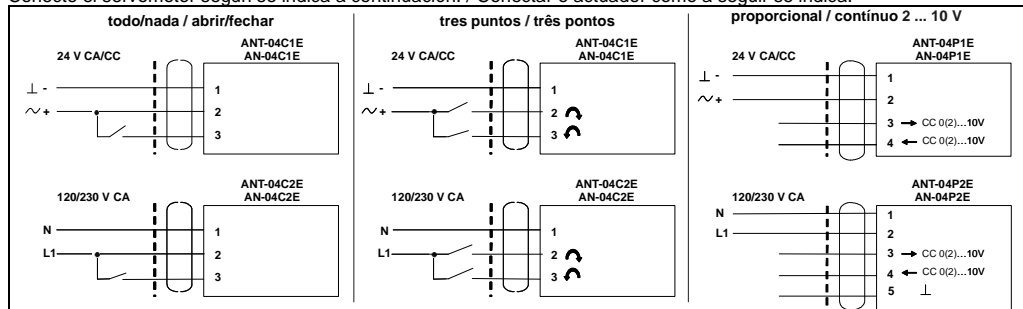

Elementos de control / Elementos de comando

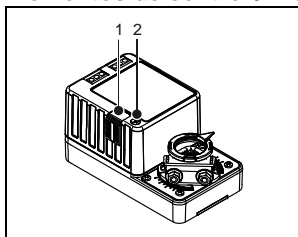

- 1 Pulsador para el ajuste manual / Botão de pressão para ajuste manual
- 2 Selector de sentido de giro / Selector do sentido de rotação

Selector de ajuste (funcionamiento eléctrico) / Regulação do selector (funcionamento eléctrico)

Dependiendo del montaje (lado A o B delantero), ajuste la dirección de giro con el selector del modo siguiente: / Regular o sentido de rotação por meio do selector conforme a respectiva situação de montagem (lado A ou B frente), tal como a seguir se indica:

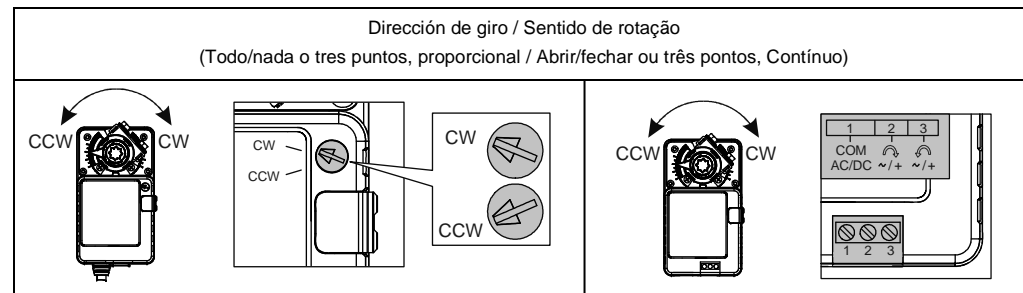

CW (clockwise) = Giro en el sentido de las agujas del reloj / Rotação no sentido dos ponteiros do relógio

CCW (counter clockwise) = Giro en sentido contrario de las agujas del reloj / Rotação no sentido contrário ao dos ponteiros do relógio

Ajuste manual / Ajuste manual

Si el servomotor está conectado a la red, se puede accionar manualmente siguiendo estos pasos: /

Se o actuador estiver ligado à rede pode ser accionado manualmente como a seguir se indica:



- Antes de cambiar la dirección de giro, espere a que se detenga el servomotor. / Antes de mudar de sentido esperar que o actuador pare.
- No detenga el servomotor de repente. / Não mover com força contra os encostos finais.

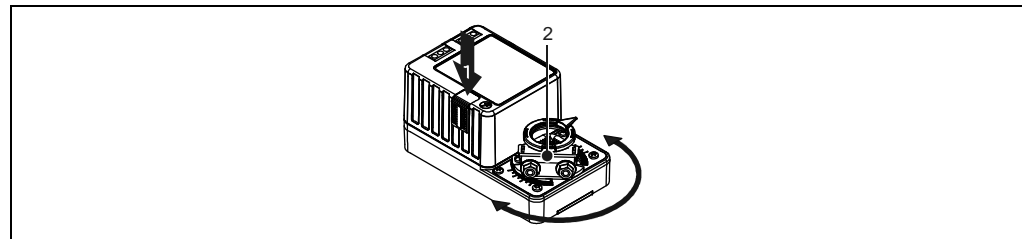

Desembragar el engranaje por medio del pulsador rojo y mantener apretado el pulsador (1). / Desencaixar a engrenagem premindo o botão de pressão vermelho e mantê-lo premido (1).

Girar la chapaleta de ventilación (2) a mano lentamente a la posición deseada. / Rodar com a mão, lentamente, a válvula de ventilação (2) para a posição pretendida.

Más información / Diversos

Para más información (p. ej. para ajustar el límite del ángulo de giro) visite www.elodrive.com. / Para mais informações (por exemplo, para regular os encostos de rotação) consultar www.elodrive.com.